

# Руководство пользователя

Гитарный усилитель

 KATANA-50  
KATANA-100  
KATANA-100/212  
KATANA-HEAD



**KATANA-50**

KTN-50

Выходная мощность 50 Вт, динамик 30 см (12")



**KATANA-100**

KTN-100

Выходная мощность 100 Вт, динамик 30 см (12")



**KATANA-100/212**

KTN100/212

Выходная мощность 100 Вт, динамик 30 см (12") x 2





**KATANA-HEAD**

KTN-HEAD

Выходная мощность 100 Вт, динамик 12 см (5")

Данное руководство пользователя распространяется на модели KATANA-50, KATANA-100, KATANA-100/212, и KATANA-HEAD.

Пиктограммы ,  и  используются для идентификации информации, которая относится исключительно к указанной модели.

\* Способы управления и конструкции панелей для усилителей KATANA-100 и KATANA-100/212 идентичны.

## Гитарный усилитель BOSS "KATANA"

Универсальный концертный гитарный комбо-усилитель

### Основные характеристики

- Четыре оригинальных комбо. Тембры Clean, Crunch и Lead дополнены "коричневым звуком", реализованным по технологии BOSS WAZA HEAD – идеальный звук для рок-музыки.
- Встроенные высококачественные эффекты BOSS (с возможностью использования трех одновременно). Также предусмотрено управление ими а с помощью специальной компьютерной программы.
- Схема управления мощностью для получения насыщенного звука на любой громкости, а также режим ожидания (MUTE).
- Возможность озвучивания акустической гитары с помощью специального усилителя.
- Механизмы для наклонной установки комбо-усилителей при мониторинге на концерте (KATANA-50, KATANA-100, KATANA-100/212).
- Модель головы с небольшим динамиком, позволяющим репетировать без использования мощной акустической системы (KATANA-HEAD).
- Возможность подключения ножных контроллеров GA-FC (кроме KATANA-50) или серии FS для управления различными функциями.
- Портативная конструкция для удобства транспортировки.

# Техника безопасности

Прежде чем приступить к работе, ознакомьтесь с разделами "Техника безопасности" и "Важные замечания". В них содержится важная информация относительно правильного использования устройства. Чтобы иметь полное представление о возможностях прибора, прочитайте данное Руководство до конца. Сохраните Руководство и держите его под рукой, чтобы при необходимости можно было обратиться к нему.

Copyright © 2016 ROLAND CORPORATION

ИНСТРУКЦИИ ПО ПРЕДОТВРАЩЕНИЮ ПОЖАРА, ПОРАЖЕНИЯ ЭЛЕКТРОТОКОМ ИЛИ ПРИЧИНЕНИЯ ТРАВМЫ ПОЛЬЗОВАТЕЛЮ

О значках WARNING и CAUTION

<b>WARNING</b>	Предупреждает пользователя о возможной серьезной угрозе жизни и здоровью в случае пренебрежения этим правилом.
<b>CAUTION</b>	Предупреждает пользователя о том, что неправильное использование устройства может повлечь за собой травму или материальный ущерб. * Материальный ущерб включает в себя повреждение и другие нежелательные воздействия, а также причинение вреда домашним животным.

О символах

	Символ  сообщает пользователю о важных предупреждениях или инструкциях. Точное значение символа определяется значком, который содержится внутри. В данном конкретном случае - это предупреждение или сигнал об опасности.
	Символ  предупреждает пользователя о запрещенных операциях. Что именно запрещает делать данный значок зависит от изображения в перечеркнутом круге. В данном конкретном случае он говорит, что прибор нельзя разбирать.
	Символ  сообщает пользователю о необходимых действиях. Точное значение определяется значком, который содержится внутри. В приведенном случае он означает, что сетевой шнур необходимо отключить от сети.

**ВСЕГДА СОБЛЮДАЙТЕ СЛЕДУЮЩИЕ УКАЗАНИЯ**

## ПРЕДУПРЕЖДЕНИЕ

### Заземляйте сетевой шнур

Для подключения прибора обязательно используйте розетку с контактом заземления.



### Полностью обесточивайте прибор

Даже после выключения питания прибора тумблером POWER он отключается от сети не полностью. Чтобы обесточить его, необходимо вынуть вилку сетевого шнура из розетки. Поэтому розетка должна быть расположена в легкодоступном месте.



### Не ставьте прибор вплотную к поверхностям

Поскольку прибор излучает определенное количество тепла, при его размещении руководствуйтесь приведенными ниже требованиями.

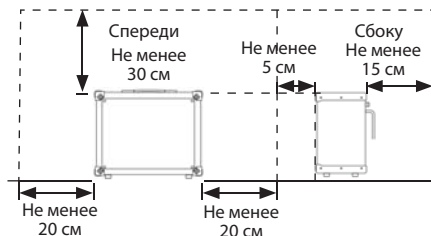

### Не разбирайте и не модифицируйте прибор

Не вскрывайте прибор и не вносите изменений в его конструкцию.



### Не ремонтируйте и не заменяйте детали

Не пытайтесь самостоятельно ремонтировать прибор или заменять какие-либо его части. В случае необходимости обращайтесь в сервисный центр Roland, либо к авторизованному дистрибьютеру компании Roland.



## ПРЕДУПРЕЖДЕНИЕ

### Избегайте попадания посторонних предметов

Не допускайте попадания внутрь прибора посторонних предметов (например, огнеопасных материалов, монет, булавок) или жидкости (воды, напитков, и т.д.). Это может привести к короткому замыканию или сбоем в работе.



### Немедленно выключайте питание при нарушениях работы прибора

Следует немедленно прекратить работу с прибором, выключить его, отсоединить от сети и обратиться к дистрибьютеру или в сервисный центр Roland, если:



- Поврежден сетевой шнур;
- Появился дым или необычный запах;
- Внутри прибора попали посторонние предметы или жидкость;
- Прибор попал под дождь (или намок по иной причине);
- Прибор перестал нормально функционировать или в его работе произошли другие изменения.

### Присматривайте за детьми

Там, где есть маленькие дети, необходим постоянный контроль взрослых за соблюдением ими всех правил техники безопасности.



### Не допускайте ударов или падения

Предохраняйте прибор от ударов. Не роняйте его.



### Не перегружайте сетевую розетку

Не подключайте к одной розетке слишком много различных устройств. В противном случае изоляция кабеля нагреется и расплавится.



### Использование в другой стране

Прежде чем использовать прибор в другой стране, проконсультируйтесь в фирме, где он был приобретен, в сервисном центре Roland, либо у авторизованного дистрибьютера компании Roland.



Прибор должен быть расположен так, чтобы ему была обеспечена необходимая вентиляция.



Не устанавливайте вблизи прибора открытых источников огня, например, свечей.



Используйте прибор в широтах с умеренным климатом.



### ВНИМАНИЕ

#### Не тяните за шнур питания

Выключая сетевой шнур из розетки, держитесь только за вилку, не тяните за шнур.



#### Протирайте сетевую вилку от пыли

Регулярно отсоединяйте сетевую вилку и протирайте ее от пыли сухой материей, чтобы убрать с нее грязь. Скопление пыли на розетке или вилке может нарушить изоляцию и привести к пожару.



#### Отсоединяйте сетевую вилку

Всегда отсоединяйте сетевой шнур от розетки, если не пользуетесь прибором длительное время.



### ВНИМАНИЕ

#### Прокладывайте кабели в безопасном месте

Следите за тем, чтобы шнуры и кабели не запутывались и не перегибались.



#### Не кладите на прибор тяжелые предметы

Не садитесь на прибор и не кладите на него тяжелые предметы.



#### Вытирайте руки

Не вставляйте сетевой шнур в розетку и не вынимайте его оттуда мокрыми руками.



#### Меры предосторожности при транспортировке

Перед перемещением прибора отключите сетевой шнур от розетки и отсоедините все шнуры от внешних устройств.



### ВНИМАНИЕ

#### Перед чисткой отключите прибор от сети

Перед началом чистки прибора выключите его и отсоедините сетевой шнур от розетки.



#### Если ожидается гроза, отключите прибор от сети

При приближении грозы отсоедините от розетки сетевой шнур.



## Важные замечания

### Источник питания

- Не подключайте прибор к источнику электропитания, к которому подключены электроприборы с преобразователями напряжения (холодильник, стиральная машина, микроволновая печь или кондиционер), а также снабженные мотором. В зависимости от того как используются такие электроприборы, сетевая наводка может вызвать сбой в работе аппаратуры и послужить причиной помех. Если отдельную сетевую розетку использовать невозможно, между прибором и аппаратурой необходимо включить фильтр подавления сетевых наводок.

### Размещение

- При использовании прибора рядом с усилителями (или оборудованием, содержащим трансформаторы) могут возникнуть наводки. Если это произошло, измените ориентацию прибора в пространстве или расположите его как можно дальше от источника помех.
- Прибор может являться источником помех для теле- и радио- приемников. Не устанавливайте его вблизи от оборудования такого типа.
- Посторонний шум может появиться, если рядом с аппаратурой используются мобильные телефоны. Этот шум возникает во время входящего или исходящего сигналов, а также разговора. При возникновении подобных проблем необходимо расположить средства связи подальше от аппаратуры или выключить их.
- При перемещении прибора из одного места в другое, если в них наблюдается значительный перепад температуры и/или влажности, внутри могут образоваться капли воды (конденсат). Если использовать прибор в таком состоянии, может возникнуть неисправность или сбой в работе. Поэтому, прежде чем приступить к эксплуатации аппаратуры, необходимо подождать несколько часов, чтобы конденсат высох.
- В зависимости от материала и температуры поверхности, на которой установлен прибор, его резиновые ножки могут изменить цвет или испортить поверхность.
- Не ставьте на прибор емкости с жидкостями, такие как вазы с цветами, стаканы с напитками, парфюмерию, алкоголь, лаки для ногтей, спреи. Жидкость с поверхности удаляйте мягкой салфеткой.

### Уход

- Использование бензина, растворителя или алкоголя запрещается. Это может привести к изменению цвета и/или деформации корпуса прибора.

### Ремонт и данные

- Помните о том, что при отправке прибора в ремонт данные его внутренней памяти могут быть потеряны. Поэтому предварительно их необходимо сохранить. Во время ремонта особое внимание уделяется сохранности данных внутренней памяти. Однако возможны ситуации, например, выход из строя схем памяти, в которых этого добиться невозможно. Компания Roland ответственности за сохранность данных внутренней памяти прибора не несет.

### Меры предосторожности

- В результате поломки или несоблюдения правил эксплуатации прибора содержимое памяти может быть безвозвратно потеряно. Для того чтобы снизить риск потери данных, рекомендуется периодически сохранять содержимое памяти.
- Компания Roland ответственности за сохранность данных не несет.
- Обращайтесь аккуратно с кнопками, регуляторами и другими контроллерами. Небрежное обращение может привести к повреждению аппаратуры.
- При подсоединении/отсоединении шнуров и кабелей никогда не тяните за шнур. Беритесь только за сам разъем, чтобы не повредить внутренние элементы кабеля.
- В процессе работы прибор излучает некоторое количество тепла.
- Чтобы не беспокоить окружающих, постарайтесь устанавливать разумный уровень громкости.
- Используйте только рекомендуемую педаль экспрессии, в противном случае можно повредить прибор.
- Не используйте коммутационные кабели, которые содержат резисторы.

### Авторские права

- Roland и BOSS являются зарегистрированными торговыми марками или торговыми марками Roland Corporation в США и/или других странах.
- MMP (Moore Microprocessor Portfolio) обозначает портфолио патента микропроцессорной архитектуры, разработанной Technology Properties Limited (TPL). Компания Roland получила лицензию на данную технологию у TPL Group.
- ASiO является торговой маркой и программным обеспечением Steinberg Media Technologies GmbH.
- Прибор содержит встроенный программный код eCROS на платформе eSOL Co.,Ltd. eCROS является торговой маркой eSOL Co., Ltd. в Японии.
- Все названия продуктов, упоминаемые в этом документе, являются торговыми марками или зарегистрированными торговыми марками соответствующих владельцев.

# Описание панелей

## Верхняя панель

KATANA-50



KATANA-100, KATANA-100/212, KATANA-HEAD

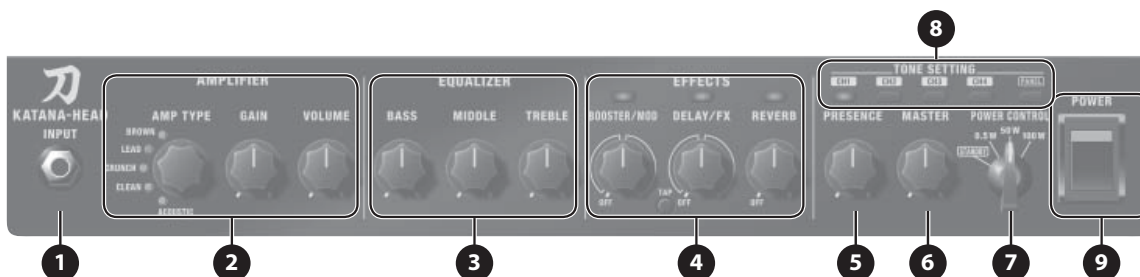

### 1 Разъем INPUT

Служит для подключения электрогитары.

### 2 Секция AMPLIFIER

#### Селектор [AMP TYPE]

Служит для выбора одного из оригинальных типов усиления.

Тип	Описание
BROWN	Лидирующий звук на основе модели "коричневого звука" BOSS WAZA.
LEAD	Тембр с возможностью регулировки предусиления, позволяющей получить лидирующий звук с разной степенью перегруза.
CRUNCH	Мощный резкий звук, четко передающий все нюансы звукоизвлечения.
CLEAN	Чистый звук. В совокупности с BOOSTER может использоваться в качестве лидирующего или солирующего.
ACOUSTIC	Специальный предусилитель, который служит для озвучивания акустической гитары.

#### Регулятор [GAIN]

Управляет предусилением (глубиной искажений).

#### Регулятор [VOLUME]

Управляет уровнем громкости.

### 3 Секция EQUALIZER

#### Регулятор [BASS]

Управляет уровнем низких частот.

#### Регулятор [MIDDLE]

Управляет уровнем средних частот.

#### Регулятор [TREBLE]

Управляет уровнем высоких частот.

### 4 Секция EFFECTS

Здесь производятся установки встроенных эффектов. См. главу "Использование эффектов" (стр. 8).

#### Кнопка/регулятор [BOOSTER/MOD]

Управляют эффектами дисторшна и модуляции.

#### Кнопка/регулятор [DELAY/FX]

Управляют эффектами задержки, вау, тремоло и октавера.

#### Кнопка/регулятор [TAP]

Время задержки. При нажатиях на кнопку не менее 2 раз время задержки вычисляется на основе интервалов между нажатиями.

#### Кнопка/регулятор [REVERB]

Управляют эффектом реверберации.

### 5 Регулятор [PRESENCE] 100/HEAD

Добавляет прозрачность звучания на средних и высоких частотах, позволяя получать более четкий звук.

### 6 Регулятор [MASTER]

Управляет уровнем общей громкости.

### 7 Селектор [POWER CONTROL]

Служит для выбора выходной мощности усилителя. В положении "STANDBY" усилитель остается включенным, но его звук заглушается. Это позволяет временно отключить звук на концерте, не изменяя установок других регуляторов.

### 8 Секция TONE SETTING

Служит для сохранения/загрузки звуков, созданных с помощью регуляторов панели.

#### Кнопки [CH 1] – [CH 4]

На кнопки [CH 1] – [CH 4] (CH 1 – CH 2 в KATANA-50) сохраняются установки всех регуляторов (кроме [MASTER]) и кнопок панели. Если удерживать кнопку нажатой не менее 1 секунды, будут сохранены установки, соответствующие текущему состоянию регуляторов панели.

\* Для восстановления заводских установок включите питание, удерживая нажатой кнопку [PANEL].

#### Кнопка [PANEL]

Загружает звук, соответствующий положению регуляторов панели.

### 9 Тумблер [POWER]

Включает/выключает питание KATANA.

## Тыльная панель

## KATANA-50

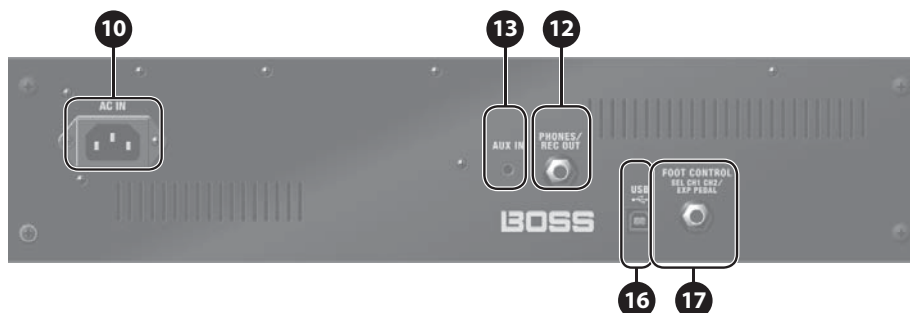

## KATANA-100, KATANA-100/212, KATANA-HEAD

**10 Разъем AC IN**

Служит для подключения прилагаемого сетевого шнура.

\* Используйте только прилагаемый сетевой шнур.

**11 Разъем SPEAKER OUT** HEAD

Служит для подключения кабинета динамиков специальным кабелем. Не используйте для коммутации экранированный гитарный кабель.

\* Сопротивление кабинета должно быть не менее 8 Ом.

\* При коммутации данного разъема встроенный динамик KATANA отключается.

**12 Разъем PHONES/REC OUT**

Служит для подключения наушников. Выходной сигнал проходит через эмулятор модели кабинета, создающий великолепный гитарный звук. Громкость выходного сигнала устанавливается регулятором [VOLUME], а также регулятором [MASTER].

\* При коммутации данного разъема встроенный динамик KATANA отключается.

**13 Разъем AUX IN**

Служит для подключения аудиоплеера, CD-плеера, электронного музыкального инструмента или аналогичного аудиоисточника для использования его сигнала в качестве фонограммы.

**14 Разъем LINE OUT** 100/HEAD

Служит для подключения звуковой системы или рекордера. Выходной сигнал проходит через эмулятор модели кабинета, создающий великолепный гитарный звук.

Рекордер и т.д.



Кроме подключения к звуковой системе, выходной сигнал можно подавать непосредственно на рекордер, используя для мониторинга звука динамик KATANA.

Громкость выходного сигнала устанавливается регулятором [VOLUME].

Регулятор [MASTER] не воздействует на выходной сигнал, поэтому его можно установить в минимум, чтобы встроенный динамик не воспроизводил звука.

\* Перед коммутацией всегда устанавливайте в минимум уровень громкости и выключайте питание всех устройств.

**15 Разъемы EFX LOOP SEND/RETURN**

100/HEAD

Служат для подключения внешнего процессора эффектов (монофонического).

Подключите разъем SEND к входу процессора эффектов, а выход процессора эффектов – к разъему RETURN.

**16 Порт USB**

Служит для записи в компьютер звука KATANA через опциональный кабель USB 2.0. Для редакции установок встроенных эффектов можно использовать специальную программу (стр. 8).

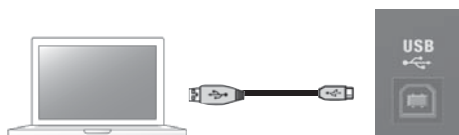

**Перед подключением к компьютеру в последний необходимо установить драйвер USB.**

Загрузите драйвер USB с веб-сайта Roland. Дополнительная информация и инструкции по установке содержатся в прилагаемом к драйверу файле Readme.htm.

[www.boss.info/support/](http://www.boss.info/support/)

## 17 Секция FOOT CONTROL

### Разъем SEL CH1 CH2/EXP PEDAL

Если подключить опциональный ножной переключатель (FS-5L), можно будет с его помощью выбирать каналы CH 1 и CH 2. Если подключить опциональную педаль экспрессии (Roland EV-5, BOSS FV-500L, BOSS FV-500H), с ее помощью можно будет управлять громкостью или эффектом.

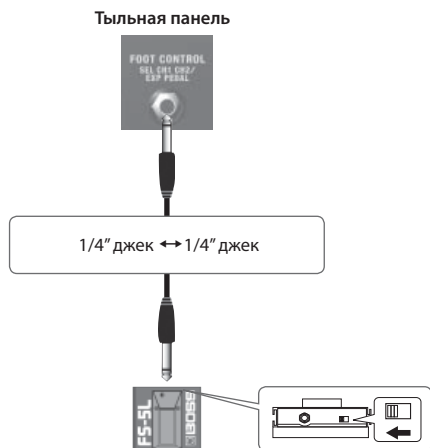

### Разъем GA-FC 100/HEAD

С помощью опционального ножного контроллера Roland GA-FC можно выбирать каналы и включать/выключать эффекты.

#### Подключение GA-FC

Подключите стереокабель к разьему GA-FC.

- \* Обязательно используйте стереокабель.
- \* Используйте кабели без резисторов.

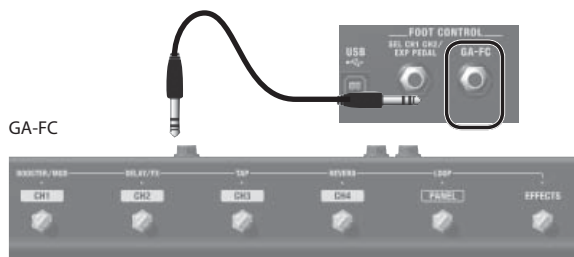

#### Использование GA-FC

С помощью GA-FC можно выбирать установки TONE SELECT (CH1 – CH4, PANEL), а также включать/выключать эффекты EFFECTS (BOOSTER/MOD, DELAY/FX, REVERB), определять время задержки (TAP) и включать/выключать EFFECT LOOP (LOOP).

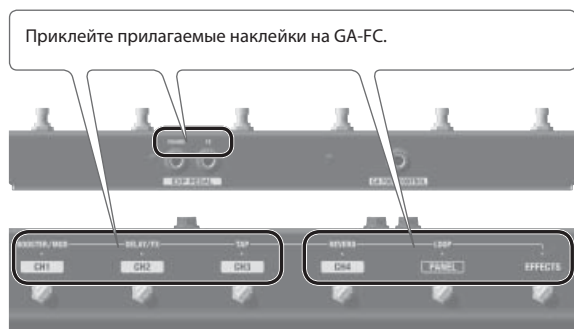

#### Использование педали экспрессии

Если подключить опциональную педаль экспрессии (Roland EV-5, BOSS FV-500L, BOSS FV-500H), с ее помощью можно будет управлять громкостью или эффектом, например, вау.

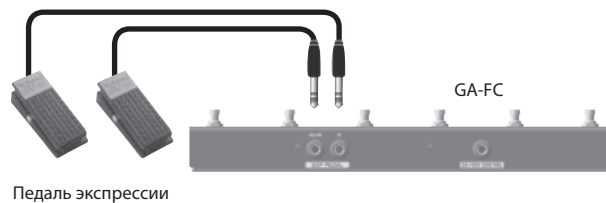

Разъем	Описание
VOLUME	Управление громкостью.
FX	* Управление эффектом, например, WAH.

#### Регулятор [MINIMUM VOLUME] на педали экспрессии

Регулятором [MINIMUM VOLUME] на педали экспрессии можно установить значение, соответствующее полностью открытой педали (минимальное значение).



- \* Используйте только рекомендуемую педаль экспрессии, в противном случае можно повредить прибор.

## 18 Разъем MIDI IN HEAD

Служит для управления KATANA-HEAD с помощью внешнего MIDI-устройства или контроллера.

### Приемный MIDI-канал

Канал	Действие
CH 1	Включите питание, удерживая нажатой кнопку [CH 1].
CH 2	Включите питание, удерживая нажатой кнопку [CH 2].
CH 3	Включите питание, удерживая нажатой кнопку [CH 3].
CH 4	Включите питание, удерживая нажатой кнопку [CH 4].

- \* По умолчанию используется канал CH 1.

### Принимаемые данные

RX CH	1 - 4
OMNI	OFF (фиксировано)
PC	1 (00H): CH1
	2 (01H): CH2
	3 (02H): CH3
	4 (03H): CH4
	5 (04H): PANEL
CC	#16 FX1 SW
	#17 FX2 SW
	#18 FX3 SW
	#19 EFFECT LOOP SW

- \* При оперировании регуляторами секции EFFECTS становятся актуальными их реальные установки, а приведенные выше установки ON/OFF отменяются.

## Включение/отключение питания

\* По окончании коммутации (стр. 4, стр. 6) включите питание устройств в описанном ниже порядке. Нарушение порядка включения устройств может привести к повреждению аппаратуры.

### 1. Установите в минимум регулятор [MASTER] на KATANA и регуляторы громкости устройств, подключенных к KATANA.

\* Установите регулятор [MASTER] в минимум перед коммутацией разъема INPUT на KATANA.

### 2. Включите питание KATANA.

\* Перед включением питания всегда устанавливайте в минимум уровень громкости. Но даже в этом случае при включении питания может быть слышен щелчок, не являющийся признаком неисправности.

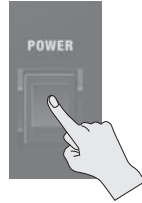

### 3. Включите питание устройств, подключенных к разъемам LINE OUT и PHONES/REC OUT.

### 4. Отрегулируйте уровни громкости всех устройств.

Перед выключением питания установите в минимум громкость всех внешних устройств и выключайте их в обратном порядке.

\* Чтобы полностью обесточить прибор, после выключения питания отсоедините его от сети. См. "Полностью обесточивайте прибор" (стр. 2).

\* При работе со стойкой будьте осторожны, чтобы не прищемить пальцы движущимися частями. Там, где есть маленькие дети, необходим постоянный контроль взрослых за ними.

## Восстановление заводских настроек

Все хранящиеся в KATANA установки можно вернуть к заводским значениям.

### 1. Включите питание, удерживая нажатой кнопку [PANEL].

Заводские значения всех установок прибора будут восстановлены.

## Установка комбо под углом

50/100

При установке KATANA-50, KATANA-100, или KATANA-100/212 на полу можно выдвинуть стойку, чтобы направить звук комбо на слушателя.

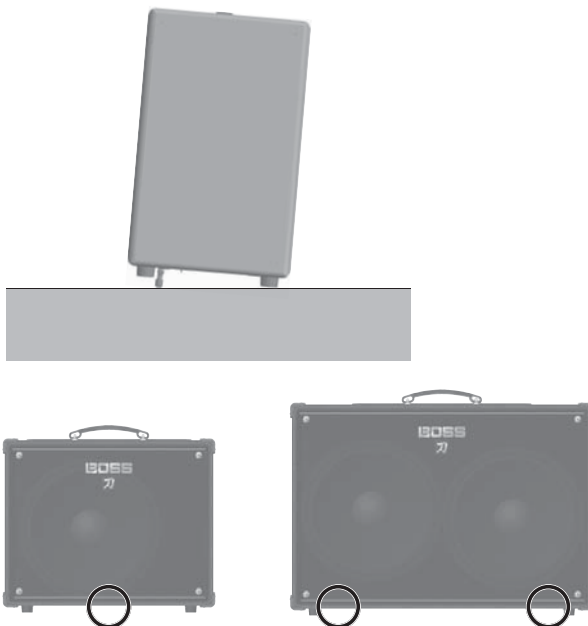

KATANA-50, KATANA-100

KATANA-100/212

\* KATANA-50 и KATANA-100 оборудованы одной выдвижной стойкой, расположенной в нижней части корпуса, а KATANA-100/212 имеют по две стойки (слева и справа).

\* Перед транспортировкой не забудьте сложить стойку.

# Использование эффектов

Усилитель KATANA поддерживает работу эффектов 15 типов, доступ к которым осуществляется с помощью кнопок и регуляторов. Доступно одновременное использование до 3 эффектов.



## Заводские назначения эффектов на регуляторы

Регулятор	Цвет кнопки	BOOSTER	MOD
	Зеленый	BLUES DRIVE	CHORUS
	Красный	OVERDRIVE	FLANGER
	Оранжевый	DISTORTION	PHASER
Регулятор	Цвет кнопки	DELAY	FX
	Зеленый	DIGITAL DELAY	TREMOLO
	Красный	ANALOG DELAY	T.WAH
	Оранжевый	TAPE ECHO	OCTAVE
Регулятор	Цвет кнопки	REVERB	
	Зеленый	PLATE REVERB	
	Красный	SPRING REVERB	
	Оранжевый	HALL REVERB	

### 1. Кнопкой [BOOSTER/MOD], [DELAY/FX] или [REVERB] выберите необходимый эффект.

При каждом нажатии на кнопку ее цвет меняется.



### 2. Регулятором установите глубину эффекта.



\* То, какой эффект выбран, BOOSTER или MOD, зависит от положения этого регулятора.



\* То, какой эффект выбран, DELAY или FX, зависит от положения этого регулятора.



## Заводские эффекты

Эффект	Описание
<b>BOOSTER</b>	
BLUES DRIVE	Резкий звук с искажениями, аналогичный BOSS BD-2, передающий все нюансы звукоизвлечения.
OVERDRIVE	Звук овердрайва, аналогичный BOSS OD-1, с приятными на слух мягкими искажениями.
DISTORTION	Стандартный звук дисторшна.
<b>MOD</b>	
CHORUS	Хорус немного расстраивает сигнал и добавляет результат к основному сигналу, придавая звуку глубину и объем.
FLANGER	Флэнжер создает характерный эффект, напоминающий звук реактивного самолета.
PHASER	Фазер добавляет к прямому сигналу сигнал с переменной фазой для получения "вращающегося" звука.
<b>DELAY</b>	
DIGITAL DELAY	Задержка с чистым звуком.
ANALOG DELAY	Задержка с теплым аналоговым призвуком.
TAPE ECHO	Эффект с призвуком модуляции, характерным для ленточных аналоговых устройств.
<b>FX</b>	
TREMOLO	Эффект циклического изменения громкости.
T.WAH	Этот вау-эффект модулирует частоту фильтра согласно громкости гитарного сигнала.
OCTAVE	Данный эффект смещает тон на одну октаву вниз и добавляет его к основному сигналу для увеличения плотности звука.
<b>REVERB</b>	
PLATE REVERB	Модель пластинчатого ревербератора с богатым сустейном в области высоких частот.
SPRING REVERB	Модель пружинного ревербератора, который встраивался в гитарные усилители.
HALL REVERB	Эффект реверберации концертного зала.

## Специальная программа KATANA

Если подключить усилитель к компьютеру по USB и установить в последний специальную программу, будут доступны следующие функции:



- Загрузка в усилитель эффектов с сервера Boss Tone Central (<http://bosstonecentral.com>).
- Редактирование установок эффектов.
- Архивирование/восстановление эффектов и внутренних установок.

Данная программа доступна для загрузки с веб-сайта BOSS TONE CENTRAL (<http://bosstonecentral.com/>). Информация о программе содержится в прилагаемом к ней файле Readme.htm.



# Блок-схема

## KATANA-50

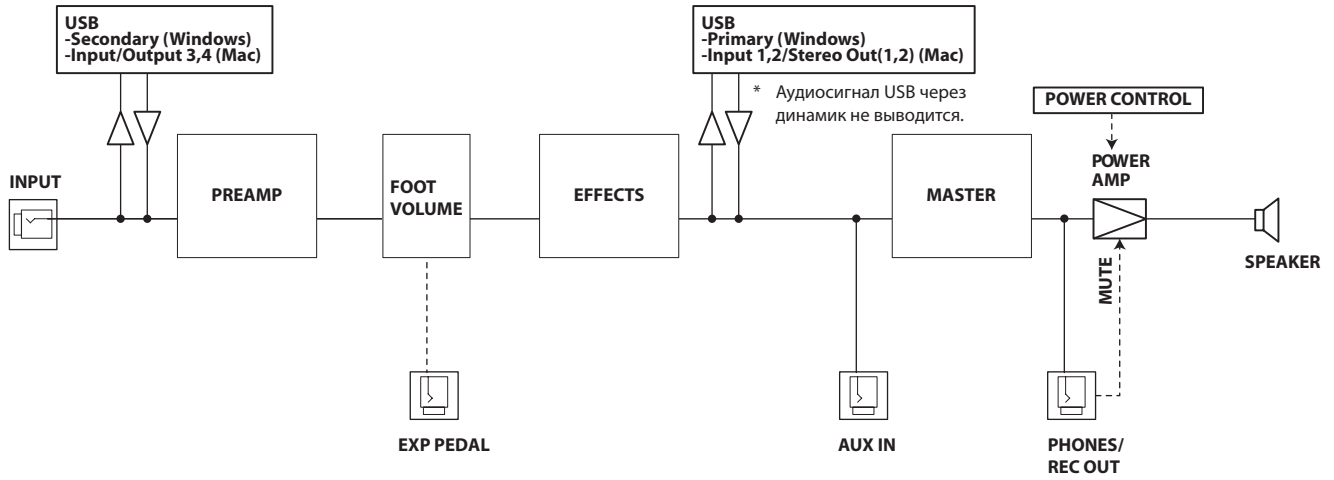

## KATANA-100, KATANA-100/212, KATANA-HEAD

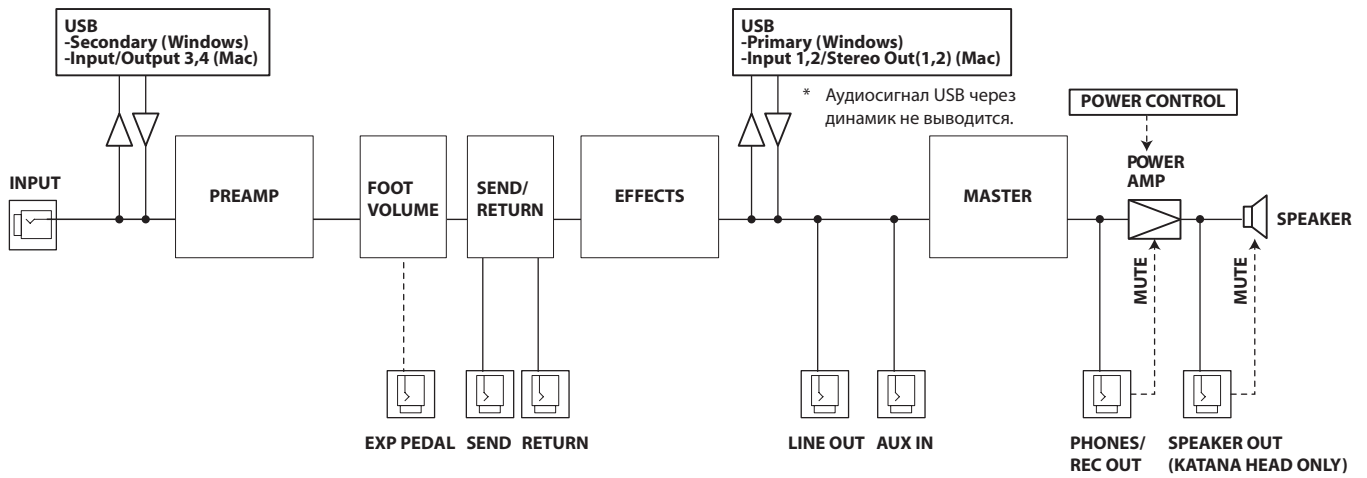

# Технические характеристики

BOSS KATANA-50: гитарный усилитель  
 BOSS KATANA-100: гитарный усилитель  
 BOSS KATANA-100/212: гитарный усилитель  
 BOSS KATANA-HEAD: гитарный усилитель

	KATANA-50	KATANA-100	KATANA-100/212	KATANA-HEAD
<b>Выходная мощность</b>	50 Вт	100 Вт		
<b>Номинальный входной уровень</b>	INPUT: -10 дБВ (1Мом) AUX IN: -10 дБВ			
	-	EFX LOOP RETURN: -10 дБВ		EFX LOOP RETURN A/B: -10 дБВ
<b>Динамик</b>	30 см (12") x 1	30 см (12") x 1	30 см (12") x 2	12 см (5") x 1
<b>Управление</b>	Тумблер [POWER] Регулятор [MASTER] Селектор [POWER CONTROL]: STANDBY, 0.5 W, 25 W, 50 W <AMPLIFIER> Селектор [AMP TYPE]: ACOUSTIC, CLEAN, CRUNCH, LEAD, BROWN Регулятор [GAIN] Регулятор [VOLUME] <EQUALIZER> Регулятор [BASS] Регулятор [MIDDLE] Регулятор [TREBLE] <MULTI EFFECT> Кнопка [BOOSTER/MOD] Кнопка [DELAY/FX] Кнопка [REVERB] Кнопка [TAP] Регулятор [BOOSTER/MOD] Регулятор [DELAY/FX] Регулятор [REVERB] <TONE SETTING> Кнопка [CH1] Кнопка [CH2] Кнопка [PANEL]	Тумблер [POWER] Регулятор [MASTER] Регулятор [PRESENCE] Селектор [POWER CONTROL]: STANDBY, 0.5 W, 50 W, 100 W <AMPLIFIER> Селектор [AMP TYPE]: ACOUSTIC, CLEAN, CRUNCH, LEAD, BROWN Регулятор [GAIN] Регулятор [VOLUME] <EQUALIZER> Регулятор [BASS] Регулятор [MIDDLE] Регулятор [TREBLE] <MULTI EFFECT> Кнопка [BOOSTER/MOD] Кнопка [DELAY/FX] Кнопка [REVERB] Кнопка [TAP] Регулятор [BOOSTER/MOD] Регулятор [DELAY/FX] Регулятор [REVERB] <TONE SETTING> Кнопка [CH1] Кнопка [CH2] Кнопка [CH3] Кнопка [CH4] Кнопка [PANEL]		
<b>Индикаторы</b>	BOOSTER/MOD DELAY/FX REVERB TAP CH1 CH2 PANEL	ACOUSTIC, CLEAN, CRUNCH, LEAD, BROWN BOOSTER/MOD DELAY/FX REVERB TAP CH1 CH2 CH3 CH4 PANEL		
<b>Разъемы</b>	INPUT: 1/4" джек AUX IN: стерео миниджек REC OUT/PHONES: 1/4" стереоджек EXP PEDAL/CTL CH1/CH2: 1/4" джек TRS Порт USB: USB B type AC IN (питание)	INPUT: 1/4" джек AUX IN: стерео миниджек REC OUT/PHONES: 1/4" стереоджек SEND: 1/4" джек RETURN: 1/4" джек LINE OUT: 1/4" джек EXP PEDAL/CTL CH1/CH2: 1/4" джек TRS GA-FC: 1/4" джек TRS Порт USB: USB B type AC IN (питание)		INPUT: 1/4" джек AUX IN: стерео миниджек REC OUT/PHONES: 1/4" стереоджек SEND: 1/4" джек RETURN: 1/4" джек LINE OUT: 1/4" джек SPEAKER OUT: 1/4" джек EXP PEDAL/CTL CH1/CH2: 1/4" джек TRS GA-FC: 1/4" джек TRS MIDI IN Порт USB: USB B type AC IN (питание)
<b>Потребляемая мощность</b>	47 Вт	77 Вт		
<b>Габариты</b>	470 (Ш) x 238 (Г) x 398 (В) мм	530 (Ш) x 248 (Г) x 484 (В) мм	670 (Ш) x 248 (Г) x 484 (В) мм	470 (Ш) x 228 (Г) x 215 (В) мм
<b>Вес</b>	11.6 кг	14.8 кг	19.8 кг	8.8 кг
<b>Комплектация</b>	Руководство пользователя Сетевой шнур	Руководство пользователя Сетевой шнур Наклейка GA-FC		
<b>Опции (приобретаются отдельно)</b>	Ножной переключатель: BOSS FS-5L Педаль экспрессии: Roland EV-5, BOSS FV-500L, BOSS FV-500H	Ножной переключатель: BOSS FS-5L, BOSS FS-6, BOSS FS-7 Педаль экспрессии: Roland EV-5, BOSS FV-500L, BOSS FV-500H Ножной контроллер GA-FC		

\* 0 дБВ = 0.775 В rms

\* В интересах совершенствования продукции технические характеристики и/или внешний вид устройства могут изменяться без отдельного уведомления.

# Содержание

---

<b>Техника безопасности</b> .....	<b>2</b>
<b>Важные замечания</b> .....	<b>3</b>
<b>Описание панелей</b> .....	<b>4</b>
Верхняя панель .....	4
Тыльная панель .....	5
Включение/отключение питания.....	7
Установка комбо под углом.....	7
Восстановление заводских настроек .....	7
<b>Использование эффектов</b> .....	<b>8</b>
Заводские эффекты.....	8
<b>Блок-схема</b> .....	<b>9</b>
<b>Технические характеристики</b> .....	<b>10</b>

**ВНИМАНИЕ:** чтобы снизить риск возгорания или поражения электротоком, не используйте эту аппаратуру под дождем или при повышенной влажности.

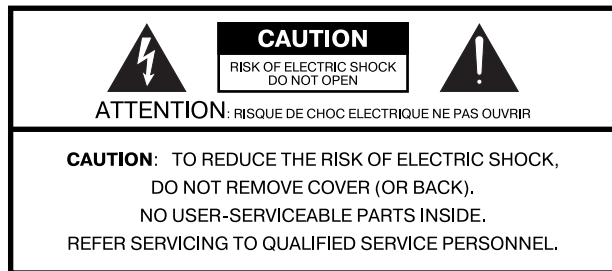

Символ в виде вписанной в треугольник молнии предупреждает пользователя о наличии неизолированных источников электротока в аппаратуре, которые могут находиться под высоким напряжением и нести в себе риск поражения электротоком.



Символ в виде вписанного в треугольник восклицательного знака предупреждает пользователя о наличии важных инструкций по управлению или эксплуатации (обслуживанию) в документации, прилагаемой к аппаратуре.

ИНСТРУКЦИИ ПО ПРЕДОТВРАЩЕНИЮ ПОЖАРА, ПОРАЖЕНИЯ ЭЛЕКТРОТОКОМ ИЛИ ПРИЧИ-  
НЕНИЯ ТРАВМЫ ПОЛЬЗОВАТЕЛЮ.

## ПРАВИЛА ТЕХНИКИ БЕЗОПАСНОСТИ СЛЕДУЙТЕ ЭТИМ ИНСТРУКЦИЯМ!

**ВНИМАНИЕ** - при использовании электроаппаратуры неукоснительно соблюдайте правила безопасной эксплуатации:

1. Прочтите данные инструкции.
2. Сохраните данные инструкции.
3. Соблюдайте все предупреждения.
4. Следуйте всем инструкциям.
5. Не используйте аппаратуру около воды.
6. Протирайте аппаратуру только сухой салфеткой.
7. Не закрывайте вентиляционные отверстия. Устанавливайте аппаратуру в соответствии с инструкциями производителя.
8. Не устанавливайте аппаратуру вблизи источников тепла, таких как отопительные радиаторы, нагреватели, печи или других приборов (включая усилители), излучающих тепло.
9. В целях безопасности не отсоединяйте контактов поляризованных или заземленных штепсельных вилок. Поляризованная штепсельная вилка снабжена двумя контактами, один из которых несколько шире другого. Штепсельная вилка с заземлением имеет два обычных контакта и третий заземляющий. Широкий или же третий контакт предназначены для Вашей безопасности. Если данная штепсельная вилка не подходит к Вашей сетевой розетке, проконсультируйтесь с электриком на предмет замены розетки.
10. Оберегайте электрошнур, не наступайте на него, на штепсели электропитания и штепсельные розетки. Не задевайте место выхода шнура из аппаратуры.
11. Используйте только приспособления и аксессуары, рекомендуемые производителем.
12. Выключайте аппаратуру из сети во время грозы, а также, если Вы не используете ее в течение длительного времени.
13. По всем вопросам обслуживания аппаратуры обращайтесь к квалифицированным специалистам. Оно требуется при повреждении аппаратуры, например, когда поврежден шнур электропитания или штепсельная вилка, на аппаратуру пролили жидкость, внутрь аппаратуры уронили какие-либо посторонние предметы, аппаратура попала под дождь или подверглась воздействию повышенной влажности, не функционирует в нормальном режиме, или же была разбита.



Для стран Европы  
Данное изделие соответствует требованиям директивы EMC от 2004/108/ЕС.



Данный символ означает, что отмеченное им изделие должно утилизироваться отдельно от домашних отходов, согласно принятому в конкретной стране законодательству.

## Информация

При необходимости ремонта обращайтесь в техцентр Roland по адресу:

**Roland**

**Roland Music**

Дорожная ул., д. 3, корп.6

117 545 Москва, Россия

Тел: (495) 981-4964